

ELEWACJA FRONTOWA

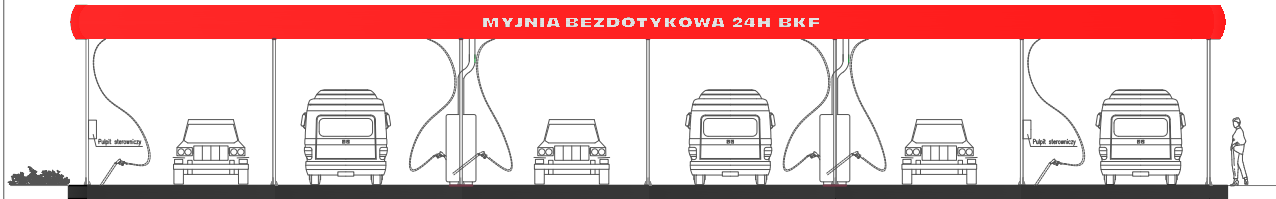

ELEWACJA BOCZNA



PRZEKRÓJ PODŁUŻNY

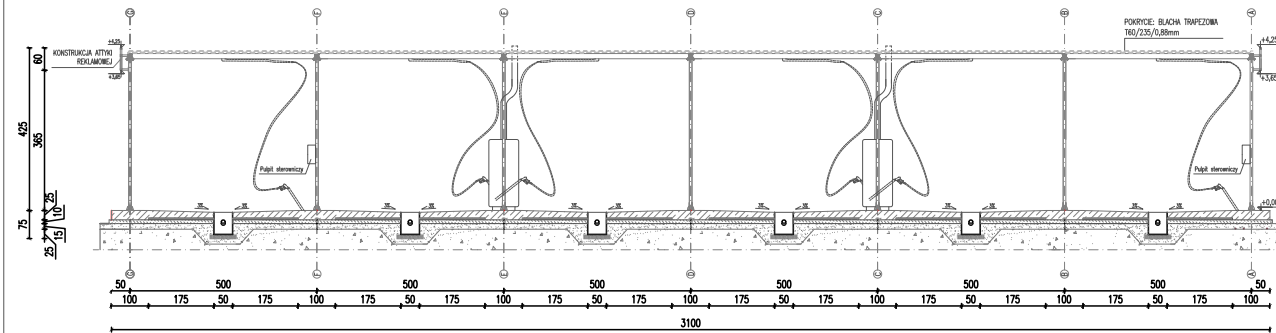

PRZEKRÓJ POSADZKI

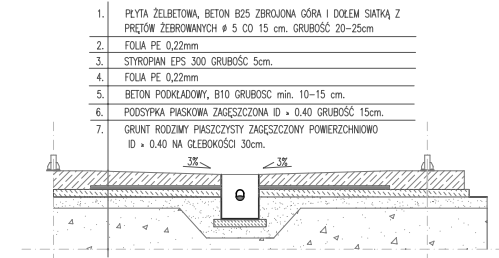

RZUT PŁYTY

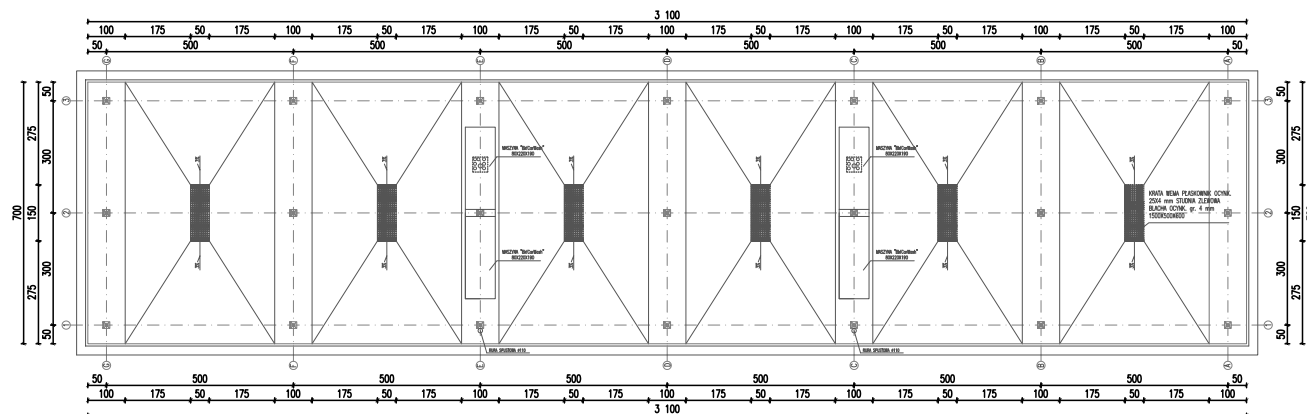

TREŚĆ:	ELEWACJA FRONTOWA, ELEWACJA BOCZNA, PRZEKRÓJ PODŁUŻNY, PRZEKRÓJ POSADZKI, RZUT PŁYTY,	SKALA:
STADIUM:	WYTYCZNE ZABUDOWY	BRANŻA:
TEMAT:	SAMOOSŁUGOWA MYJNIA SAMOCHODOWA SZEŚCIOSTANOWISKOWA – WIATA Z MODUŁAMI	DATA:
ADRES:		
INWESTOR:		NW. RYSUNKU
ADOPTOWAŁ:		NW. UPRAWNIEN
SPRAWDZIŁ:		PODPIS: